

PDK PAKET DENGE KABİ



Merkezi ısıtma tesisatlarının birkaç kazan birden kullanılarak (kaskat sistem) kurulması her geçen gün yaygınlaşmaktadır.

Bu da, ısı ihtiyacına bağlı olarak birkaç kazanın açılıp kapatılabileceği anlamına gelmektedir. Isınma arz ve talebinin sürekli olarak dalgalanması yüzünden bu tarz sistemlerin hidrolik dengesizlik sorununu yaşama ihtimali oldukça yüksektir.

Bu da ısı çıktısının istendiği gibi olmamasına, pompalara aşırı yük binmesine neden olmaktadır. Paket denge kabı kullanılması durumunda bu tür olumsuzluklar ortadan kalkmaktadır.

AVANTAJLARI

- Paket denge kabı; hidrolik denge kabı, hava ayırıcı ve tortu tutucu cihazların her üçünün yapmış olduğu işlevi tek başına yerine getirmekte olduğundan maliyet ve işçilikten tasarruf sağlamakla birlikte, hava ayırıcı ve tortu tutucu için gerekli olan hacimden tasarruf sağlar.
- Paket denge kabı kullanımı hidrolik dengesizliği önler.
- Pompalara aşırı yük binmesini ve bu yükten kaynaklanacak hasarları önler,
- Hissedilir şekilde iyileşen ısı aktarımı, otomasyon sisteminde daha nitelikli çıktı alınmasını sağlar.

Paket denge tankı primer devre ile sekonder devrenin arasına yerleştirilmelidir. Bu nokta, hava ayırıcı ve tortu tutucu için de ideal bir yerdir.

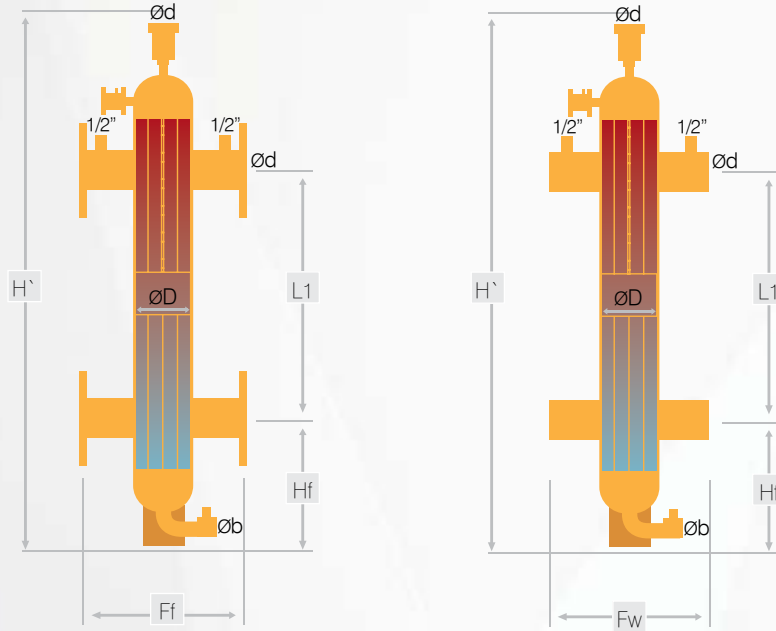

TİP	Önerilen Debi (m3/h)	ø D (mm)	H' (mm)	Hf (mm)	L1 (mm)	ø b	Flanşlı		Kaynaklı		Hacim (lt)
							DN	Ff (mm)	ø d	Fw (mm)	
PDK 3	3	114	850	253	350	1"	50	440	2"	344	7
PDK 4	4	114	950	253	450	1"	50	440	2"	344	8
PDK 6	6	165	1080	295	500	1"	65	485	2 1/2"	395	19
PDK 8	8	165	1180	295	600	1"	65	485	2 1/2"	395	21
PDK 10	10	219	1440	410	650	1 1/4"	80	550	3"	450	46
PDK 12	12	219	1440	410	750	1 1/4"	80	550	3"	450	50
PDK 15	15	219	1640	410	850	1 1/4"	80	550	3"	450	53
PDK 20	20	273	1715	452	850	1 1/2"	100	610	4"	506	86
PDK 25	25	273	1815	452	950	1 1/2"	100	610	4"	506	92
PDK 30	30	323	1990	520	1000	1 1/2"	125	665	5"	555	142
PDK 40	40	323	2090	520	1100	1 1/2"	125	665	5"	555	150
PDK 50	50	323	2190	520	1200	1 1/2"	150	665	6"	555	159
PDK 60	60	400	2400	590	1300	2"	200	755	8"	631	271
PDK 75	75	400	2500	590	1400	2"	200	755	8"	631	283
PDK 100	100	450	2605	595	1500	2"	200	805	8"	681	371
PDK 150	150	550	3100	715	1750	2"	250	920	10"	780	667
PDK 200	200	600	3640	810	2100	2"	300	990	12"	834	948

UYGULAMA ŞEMASI

